

Micro

Präzisionsfederwaagen
Balances à ressort de précision
Precision spring scales

swiss + made

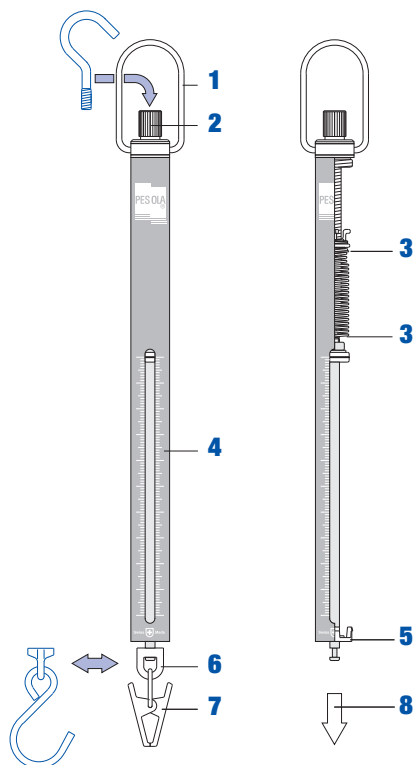

Merkmale

- 1 Dank drehbarem Bügel, optimale Ableseposition der Skala.
- 2 Nullpunkt- und Tara-Stellschraube mit präziser Rasterung, somit keine ungewollte Verstellung. Tarabereich $\approx 20\%$ der Kapazität.
- 3 Spielfreie Federlagerung mit hochpräziser Justierung, ermüdungsfreie Feder.
- 4 Abriebfreie, farbig eloxierte Präzisionsskala mit hoher Auflösung auf Aluminiumrohr.
- 5 Überlast gesichert bis 1000 g.
- 6 Clip-Öse mit freier Drehbarkeit der unteren Aufhängung um 360° .
- 7 Untere Aufhängung dank Clip-Öse einfach austauschbar durch anderes Zubehör (System click and go).
- 8 Messlage nur vertikal.

Präzision

Maximale Toleranz $\pm 0,3\%$ der Last
(Nullpunkt genau justiert).

Garantie 3 Jahre

Caractéristiques

- 1 Anse orientable permettant le positionnement de l'échelle pour une lecture idéale.
- 2 Vis d'ajustement de la position zéro et de tare à cliquet. Pas de dérèglement intempéstif. Tare $\approx 20\%$ de la capacité.
- 3 Suspension et ajustement du ressort sans jeu, ressort résistant à la fatigue.
- 4 Graduation de précision, haute résolution, anodisée en couleurs et résistante à l'abrasion, sur tube en aluminium.
- 5 A l'épreuve des surcharges jusqu'à 1000 g.
- 6 Suspension inférieure avec rotation libre sur 360° .
- 7 Suspension inférieure se remplaçant facilement par d'autres accessoires grâce au clip à œillet (système click and go).
- 8 Position de mesure obligatoirement à la verticale.

Précision

Tolérance maximale $\pm 0,3\%$ de la charge (position zéro bien ajustée).

Garantie de 3 ans

Characteristics

- 1 Rotatable bow allows ideal positioning of scale for reading.
- 2 Screw for adjustment of the zero position and for tare with incremental rotation. Therefore protected against inadvertent adjustment. Range of tare $\approx 20\%$ of capacity.
- 3 Adjustment and suspension of spring free of play, fatigue resistant spring.
- 4 Precise graduation with high resolution, abrasion-resistant, color anodized, on aluminum tube.
- 5 Overload proof up to 1000 g.
- 6 Eye-clip with lower suspension rotates by 360° .
- 7 Easy interchange of lower suspension with other accessories, due to eye-clip (system click and go).
- 8 Measuring position only vertical.

Precision

Maximum tolerance $\pm 0.3\%$ of load
(zero position exactly adjusted).

3 years warranty

Micro

Modelle
Modèles
Models

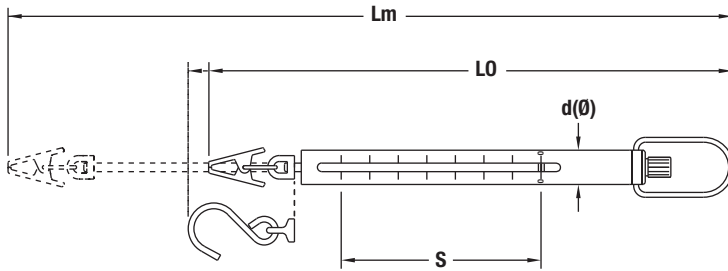





Messlage
Position de mesure
Measuring position

↓
vertikal
verticale
vertical

Micro-Linie Präzisionsfederwaagen Ligne Micro balances à ressort de précision Micro Line precision spring scales

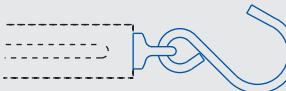
Masseinheit Unité de mesure Measuring unit	Nr. No. No.	Kapazität Capacité Capacity	Teilung Division Division	Standard* Standard* Standard*	S mm	L0 mm	Lm mm	d(Ø) mm	Gewicht netto/brutto Poids net/brut Weight net/gross	Farbcode Code de couleur Color code
Metrisch / <i>métrique</i> / metric	20010	10 g	0.1 g		80	220	300	12	25 g/39 g	
Metrisch / <i>métrique</i> / metric	20030	30 g	0.25 g		80	220	300	12	25 g/39 g	
Metrisch / <i>métrique</i> / metric	20060	60 g	0.5 g		80	220	300	12	25 g/39 g	
Metrisch / <i>métrique</i> / metric	20100	100 g	1.0 g		80	220	300	12	25 g/39 g	
Metric and English (avoirdupois)	20031	30 g/1 oz	0.25 g/1/32 oz		80	220	300	12	25 g/39 g	
Metric and English (avoirdupois)	20103	100 g/3 1/2 oz	10 g/1/16 oz		80	220	300	12	25 g/39 g	
Newton (N = m · kg/s ²) (Gravitation ≈ 9.81 m/s ²)	20001	1 N	0.01 N		80	225	305	12	25 g/39 g	

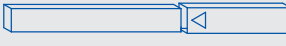
*Standard-Aufhängung ab Werk (Umbau mit Zubehör – System click and go)
Suspension standard départ usine (transformation avec accessoires – système click and go)
Standard suspension ex factory (transformation with accessories – system click and go)

Abbildung Illustration Illustration	Nr. No. No.	Einheit Unité Unit	Bezeichnung Article Item	Anwendungsbereich Domaine d'application Range of application	für Linie pour Ligne for Line
	3.602	10	Klammer mit Clip-Öse (click and go) <i>Pince avec clip à œillet (click and go)</i> Crocodile clamp with eye clip (click and go)	10 – 1000 g/1 – 10 N	Micro/Medio
	3.605	10	Haken mit Clip-Öse (click and go) <i>Crochet avec clip à œillet (click and go)</i> Hook with eye clip (click and go)	10 – 2500 g/1 – 25 N	Micro/Medio
	3.613	10	Gewindehaken M3 <i>Vis à crochet M3</i> Threaded hook M3	Alle Modelle <i>Tous les modèles</i> All models	Light/Micro/Medio
	3.655	5	Vogelwiegekonus <i>Cône de pesée d'oiseaux</i> Bird weighing cone	50 – 600 g	Light/Micro/Medio
	3.670	10	Teleskop-Schutzrohr <i>Tube de protection télescopique</i> Protective tube	Alle Modelle <i>Tous les modèles</i> All models	Light/Micro/Medio
	Z	1	Prüfzertifikat für Federwaagen <i>Certificat d'examen pour balances à ressort</i> Test certificate for spring scales	Alle Modelle <i>Tous les modèles</i> All models	Light/Micro/Medio/Macro