

Maadoitusvastuksen mittaus silmukkavastuspihdin avulla (pihtimenetelmä)

Pihtimenetelmän käyttö kunnossapitotarkastuksissa

Chauvin-Arnoux'n patentoima mittausmenetelmä silmukkavastusmittausten suorittamiseen mahdollistaa maadoitusvastuksen mittaamisen nopeasti sekä yksinkertaisesti.

Silmukkavastuspihtejä voidaan käyttää kohteissa, joissa sijaitsee vähintään kaksi toisiinsa liitettyä maadoitinta.

Silmukkavastuspihdit mahdollistavat maadoitusvastusmittausten suorittamisen tavallisten kunnossapitotarkastusten tapaan, vuodenajasta riippumatta.



Toimintaperiaate

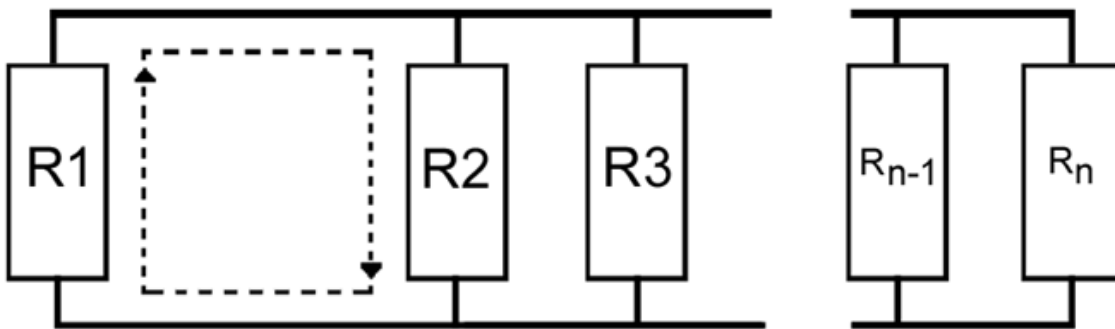

Silmukkavastuspihtien ilmoittama mittausarvo on mitatun maadoituksen rinnakkaisvastus sekä yksittäinen vastusarvo, alla olevan kaavan mukaisesti:

$$R_{\text{display}} = R + \frac{1}{\frac{1}{R1} + \frac{1}{R2} + \frac{1}{R3}}$$

Maadoitusvastuksen mittaus silmukkavastuspihdin avulla (pihtimenetelmä)

Mitä silmukkavastuspihdillä mittaaminen vaatii?

Mikäli perinteinen maadoitusvastuksen mittaus korvataan silmukkapihtimenetelmällä, vaaditaan käyttäjältä, että jokaisen yksittäisen maadoituksen vastusarvo löytyy dokumentoituna. Verrattuna perinteiseen mittaamenetelmään, tulee piiriin jokainen maadoitin mitata silmukkapihtien avulla.

Pelkästään asennuksen referenssielektrodin mittaamista ei hyväksytä. Silmukkavastuspihdillä mittaaminen on nopeampaa, turvallisempaa ja saadaan parempi toistettavuus verrattuna perinteisellä maadoitusvastustesterillä, referenssielektrodille tehtäviin mittauksiin.

Silmukkavastuspihdin avulla saadaan aina paremman toistettavuuden omaava mittausrarvo, perinteisissä mittauksissa käytettävien maadoituspiikkien joutuessa aina hieman eri kohtaan kuin edellisellä mittauskerralla.

Käyttö

Silmukkavastuspihdin avulla saadut mittausrarvot ovat yleensä perinteisellä mittaamenetelmällä saatuja arvoja korkeampia. Kunnossapitotarkastuksissa saatujen mittausrarvojen tulee olla alle 100 Ω . Kaikki saadut mittausrarvot tulee kirjata ylös. Myös maadoitusvirran mittaaminen on mahdollista silmukkavastuspihdin avulla (pihtimallista riippuen).

Pihdin näytölle voi mittausten aikana ilmestyä ilmoitus NOISE, jolloin saatu mittausrarvo voi jäädä hieman epävakaksi. Mikäli näin tapahtuu, tulee korkein ja matalin mittausrarvo sekä saatu keskiarvo kirjata ylös. NOISE ilmaisee mittausrarvoissa sijaitsevista jännitepiikeistä. Jännitepiikkien aiheuttajina voivat toimia esimerkiksi linjalla sijaitsevat vialliset eristeet tai se, että mittauskohde sijaitsee muuntajan läheisyydessä.

Suosittelemme, että silmukkavastuspihdille suoritetaan tarkastusmittaus kalibroitussilmukan avulla ennen varsinaisia mittauksia.

POHJOISMAAT

CA Mätssystem AB

Sjöflygvägen 35 SE-183 62 TÄBY

Puh : +358 94 245 3490

info@chauvin-arnoux.fi | www.chauvin-arnoux.fi